

Ο ΜΑΡΑΘΩΝΑΣ ΤΟΥ EUGENE VANDERPOOL

Αποτελεί για μένα ιδιαίτερη τιμή να μιλήσω απόψε για το έργο του Ευγένιου Βάντερπουλ στην Αττική.* Η περιοχή της νότιας Αττικής υπήρξε πόλος έλξης για τον διαπρεπή αυτόν αρχαιολόγο της Αμερικανικής Σχολής. Πολλές φορές πεζοπορήσαμε μαζί στη Λαυρεωτική και το Θορικό ή αναρριχηθήκαμε στην Κερατέα και στη Μερέντα. Και, ασφαλώς, οι ανασκαφές που διεξήγαγε στην Κορώνη εξακολουθούν να θεωρούνται από τις πιο σημαντικές που διενεργήθηκαν μέχρι σήμερα στη νότια Αττική.

Απόψε θα ήθελα να προχωρήσω λίγο βορειότερα, αλλά πάντα στην Ανατολική Αττική, για να περιγράψω το έργο του Ευγένιου Βάντερπουλ στο Μαραθώνα. Η επιλογή μου αυτή οφείλεται στο γεγονός ότι οι εκτεταμένες έρευνές του στην περιοχή αυτή - αντίθετα με εκείνες εδώ στα νότια - δεν έχουν δημοσιευτεί πλήρως και στην επιθυμία μου να παρουσιάσω κάτι πρωτότυπο. Το 1978, ο Ευγένιος Βάντερπουλ προσκλήθηκε από το Πανεπιστήμιο του Harvard ως κύριος ομιλητής των Διαλέξεων Jackson, μιας σειράς από τέσσερις διαλέξεις τις οποίες αφιέρωσε στην ιστορία και στην τοπογραφία της πεδιάδας του Μαραθώνα, καθώς και στη μεγάλη μάχη εναντίον των Περσών του 490 π.Χ. Λίγα χρόνια αργότερα, μου υπαγόρευσε τα ουσιαστικά σημεία αυτών των διαλέξεων και τώρα σκοπεύω να μοιραστώ μαζί σας τους πολύτιμους καρπούς των εξηντάχρονων ερευνών του σχετικά με το Μαραθώνα. Η παρακάτω ιστορία του Μαραθώνα καθώς και τα σχόλια και οι παρατηρήσεις ανήκουν στον ίδιο τον Ευγένιο Βάντερπουλ.

* Για τη βοήθεια σε σχέση με την προετοιμασία αυτής της ομιλίας είμαι υπόχρεος στους Steven Diamant, Niamh Μιχαλοπούλου, Δήμητρα Φωτιάδη και ιδιαίτερα στη Μαρία Πιλάλη.

Ο Μαραθώνας ανήκει στα μεγάλα ονόματα της ελληνικής ιστορίας. Στο άκουσμά του, η σκέψη μας στρέφεται στη μεγάλη μάχη του 490 π.Χ. όπου οι Αθηναίοι, «χρυσοφόρων Μήδων εστόρεσαν δύναμιν» όπως αναφέρει ένα επίγραμμα του Σιμωνίδη. Κύριο μέλημά μας, όταν επισκεπτόμαστε το Μαραθώνα, είναι να εντοπίσουμε ορόσημα που θα μας επιτρέψουν να απεικονίσουμε νοερά την πορεία των γεγονότων αυτής της ξακουστής ημέρας.

Όμως ο Μαραθώνας έχει να προσφέρει κάτι περισσότερο από μία μάχη. Στην πραγματικότητα, ανήκει σε εκείνες τις αξιόλογες γωνιές της ελληνικής γης που διαθέτουν σχεδόν τα πάντα.

Η περιοχή του Μαραθώνα διαθέτει μία καθαρά φυσική οροθέτηση (Εικ. 1). Είναι μία μικρή, παράλια πεδιάδα σχεδόν απόλυτα επίπεδη, που χωρίζεται από την υπόλοιπη χώρα με απότομα, τραχειά και αρκετά ψηλά βουνά. Σε μια περιγραφή του ο Λόρδος Βύρων αναφέρει ότι «Τα βουνά κοιτούν τον Μαραθώνα κι ο Μαραθώνας κοιτά την θάλασσα». Η περιοχή διαθέτει καλή άρδευση. Δύο χείμαρροι, ο Χάραδρος και το Σκόρπιο Ποτάμι, εισχωρούν στην πεδιάδα από τους παρακείμενους λόφους.

Η πεδιάδα του Μαραθώνα αποτελεί ιδεώδη χώρο για την ανάπτυξη μιας μικρής, ανεξάρτητης πόλης κράτους και στους πρώιμους χρόνους ο Μαραθώνας ήταν ανεξάρτητος. Ο Στέφανος ο Βυζάντιος αναφέρει ότι η παλαιά του ονομασία ήταν Υττηνία (Τετράπολη) και η αναφορά αυτή ενισχύεται από τη μνεία ενός ήρωα που ονομαζόταν Υττήνιος, σε ένα ημερολόγιο θυσιών του 4ου αιώνα π.Χ. (IG II² 1358, στίχος 30). Αργότερα η περιοχή αναφέρεται ως Τετράπολη, από τους τέσσερις δήμους που την αποτελούσαν: τον Μαραθώνα, την Τρικόρυνθο, την Οινόη και τον Προβάλινθο. Ένας από τους μυθικούς βασιλείς της υπήρξε ο Ξούθος ο οποίος παντρεύτηκε την Κρέουσα, κόρη του βασιλιά της Αθήνας Ερεχθέα. Το γεγονός αυτό προφανώς ανάγεται στην ύστερη Εποχή του Χαλκού, όταν ο Κέκροπας οργάνωσε τις 12 πόλεις.

Η μυθική παράδοση επιβεβαιώνεται από αρχαιολογικά ευρήματα και διαπιστώνεται ότι αυτή η από τη φύση ευνοημένη γη είχε κατοικηθεί από πολύ παλιά. Σε ορισμένα σημεία έχουν εντοπιστεί νεολιθικοί οικισμοί όπως στο Πλάσι και στη Νέα Μάκρη, αλλά τα πιο σημαντικά νεολιθικά κατάλοιπα που βρέθηκαν ως τώρα προέρχονται

από ένα σπήλαιο στην Οινόη (Εικ. 1).

Το σπήλαιο αυτό, που ανακαλύφθηκε τυχαία το 1958, ερευνήθηκε και ανασκάφτηκε μερικώς από τον αείμνηστο Ιωάννη Παπαδημητρίου και αποδείχτηκε ότι είναι το σπήλαιο του Πάνα το οποίο αναφέρει ο Πausanias.

Το σπήλαιο διαθέτει δύο εισόδους που συνδέονται εσωτερικά και οδηγούν σε πέντε περαιτέρω αίθουσες. Προϊστορικά ευρήματα βρίσκονται μόνο κοντά στις εισόδους και στην πρώτη αίθουσα.

Στα αριστερά της ανατολικής εισόδου, σε ένα σπηλαιώδες κώλωμα, εντοπίστηκαν θραύσματα νεολιθικής κεραμικής και ανθρώπινοι σκελετοί από νεολιθικές ταφές, κάτι που αποτελεί σπάνιο φαινόμενο.

Στα δεξιά της δυτικής εισόδου εντοπίστηκε μία σειρά από νεολιθικά αγγεία μεταξύ των οποίων μία ωραία πρόχους με γραπτή διακόσμηση. Άλλα αγγεία, επίσης έγχρωμα, είχαν τοποθετηθεί με προσοχή στο σημείο που εντοπίστηκαν, έτσι ώστε δημιουργείται η εντύπωση ότι το εσωτερικό του σπηλαίου χρησίμευε σαν τόπος λατρείας.

Στη συνέχεια ερχόμαστε στην Πρώιμη Εποχή του Χαλκού για την οποία υπάρχουν, επίσης, σημαντικές νέες ανακαλύψεις.

Και πρώτα ένα εκτεταμένο νεκροταφείο που βρέθηκε στην περιοχή που είναι γνωστή σαν Τσέπι (Εικ. 1, 2). Το νεκροταφείο αυτό ανακαλύφθηκε τυχαία το 1970, όταν ένας αγρότης της περιοχής που έσκαβε πηγάδι κοντά στο σπίτι του έκοψε στη μέση το θάλαμο ενός μικρού τάφου. Η Αρχαιολογική Υπηρεσία ανέσκαψε το γύρω χώρο και αποκάλυψε μία ολοκληρωμένη σειρά από τάφους. Οι τάφοι βρίσκονταν περίπου ένα μέτρο κάτω από τη σημερινή επιφάνεια του εδάφους. Ήταν διατεταγμένοι σε σχετικά κανονικές σειρές ενώ οι ίδιοι οι τάφοι αποτελούνταν από έναν τετράγωνο θάλαμο επενδυμένο με όρθιες πλάκες τοποθετημένες οριζόντια. Σε μία από τις πλευρές, συνήθως στη νότια, υπήρχε μία μικρή είσοδος. Η θέση τους διαγραφόταν από μία σειρά κροκάλες στο μέγεθος ενός πεπονιού περίπου.

Οι τάφοι είχαν χρησιμοποιηθεί επανειλημμένα, ο καθένας προφανώς από μέλη μίας και μόνο οικογένειας. Τα σώματα είχαν τοποθετηθεί σε συνεσταλμένη στάση και οι πρώιμοι ενταφιασμοί είχαν παραμεριστεί προκειμένου να δημιουργηθεί χώρος για μελλοντικές ταφές. Ορισμένες φορές εντοπίστηκαν 15 - 20 σκελετοί. Τα κτερίσματα

ήταν ελάχιστα. Ορισμένες φορές ήταν ανύπαρκτα, κι άλλοτε πάλι περιορίζονταν σε ένα ή δύο αγγεία. Η κεραμεική ανήκει στον κυκλαδικό τύπο και πιθανόν δεν ήταν εγχώριας παραγωγής, αλλά είχε εισαχθεί από τις Κυκλάδες.

Η δεύτερη σημαντική ΠΕ θέση είναι ο οικισμός κάτω από το χαμηλό λόφο κοντά στη θάλασσα, στο Πλάσι (Εικ. 1). Το 1970, η διανοίξη ενός πηγαδιού στο δυτικό πρόσθιο τμήμα του επέσυρε την προσοχή σε αυτό το σημείο. Κάποιος τυχαίος επισκέπτης παρατήρησε ότι ανάμεσα στα χώματα που ανασύρθηκαν από το πηγάδι υπήρχαν όστρακα κι αφού συνέλεξε ορισμένα από αυτά, τα πήγε στον Μαρινάτο. Ο Μαρινάτος αντιλήφθηκε ότι ανήκαν στην Προϊστορική Περίοδο και έδωσε εντολή να γίνει έρευνα. Διενεργήθηκε μία δοκιμαστική ανασκαφή από τον Μαστροκώστα.

Η ανασκαφή αποκάλυψε τμήμα ενός οχυρωματικού τείχους, προφανώς της Πρώιμης Εποχής του Χαλκού. Σε άλλα σημεία, ακριβώς κάτω από την επιφάνεια υπήρχαν τείχη της Μέσης Χαλκοκρατίας. Ένα σύνολό τους φαίνεται ότι σχημάτιζε ένα είδος μεγάλης αυλής με αίθουσες. Σε μία από τις αυλές υπήρχε μία κατασκευή που έμοιαζε με κάμινο. Σε ολόκληρο τον οικισμό υπήρχαν διάσπαρτοι μικροί θαλαμοειδής τάφοι που είχαν πολλά κοινά σημεία με εκείνους στο Τσέπι. Η έλλειψη κεραμεικής Μυκηναϊκής Περιόδου δείχνει ότι η θέση είχε εγκαταλειφθεί κατά την περίοδο της Μέσης Χαλκοκρατίας. Έτσι, πρέπει να στρέψουμε την προσοχή μας σε μία άλλη μεσοελλαδική θέση, αυτήν του Βρανά.

ΒΡΑΝΑΣ (Εικ. 1, 5)

Οι τελευταίες ανασκαφές στον Βρανά διενεργήθηκαν από τον Μαρινάτο.

Οι τύμβοι αυτοί ήταν ανέκαθεν γνωστοί. Ο Leake τους είχε επισημάνει και τους είχε συνδέσει με τον Ξούθο, τον μυθικό βασιλιά και την οικογένειά του. Επίσης, σημειώνονται στους «Χάρτες της Αττικής» (Karten von Attika) αλλά ως το 1970 δεν είχε γίνει καμία επίσημη ανασκαφή. Ο Μαρινάτος άρχισε με τους δύο απομακρυσμένους, που βρίσκονταν αντίθετα προς το ρεύμα και κοντά στη δεξιά όχθη του χειμάρρου. Κάθε ένας από αυτούς είχε διάμετρο 16 μ. περίπου αλλά χαμηλή πλάγια όψη - 1.5 μ. περίπου. Δεν χρειάστηκε να γίνει ε-

κτεταμένη ανασκαφή. Μόλις απομακρύνθηκε η αραιή κάλυψη από αγκυρόχορτα και θάμνους και αφαιρέθηκε μία μικρή ποσότητα χώματος, αποκαλύφθηκε ένας λιθοσωρός στο κέντρο ενός κύκλου από λίθους.

Ο Τύμβος 1 παρουσίαζε το μεγαλύτερο ενδιαφέρον. Περιείχε οκτώ τάφους, αρκετοί από τους οποίους ήταν σημαντικοί (Εικ. 3).

Ο τάφος 2 διέθετε τα περισσότερα κτερίσματα: έντεκα αγγεία, όλα της ΜΕ περιόδου, και δύο σφονδύλια από άτρακτο γι αυτό και ονομάστηκε «Τάφος της βασίλισσας».

Ο τάφος 3 ήταν μία έκπληξη. Υπήρχε μία είσοδος στη νότια πλευρά, χτισμένη ανάμεσα σε δύο παραστάδες. Μία καλυπτήρια πλάκα παρέμενε *in situ* πάνω από την είσοδο. Οι άλλες καλυπτήριες πλάκες έλειπαν ή είχαν καταπέσει μέσα στον τάφο. Στον τάφο υπήρχε ο σκελετός ενός αλόγου από τον οποίο έλειπαν οι κνήμες, κατάλοιπο ίσως κάποιας θυσίας. Ο Μαρινάτος παρατήρησε ότι το άλογο ήταν μικρόσωμο και προφανώς ανήκε στο είδος *Prewalski*. Το γεγονός αυτό αποτελεί το πιο αξιόλογο στοιχείο, παρόλο που παρουσιάζεται λιγότερο αξιόλογο αν λάβουμε υπ' όψη το ζεύγος των αλόγων που βρέθηκαν στην Μυκηναϊκή θόλο του Μαραθώνα.

Παρουσιάστηκε όμως ένα πρόβλημα σχετικά με τη χρονολόγηση του αλόγου. Ο Π. Θέμελης, που βοήθησε τον Μαρινάτο στο Μαραθώνα κατά την περίοδο που ανασκάφηκε ο τάφος, αναφέρει ότι το χόμα στο επάνω μέρος της επίχωσης του τάφου ήταν σκούρο και πετρώδες και περιείχε λίγα χρηστικά όστρακα, από τα οποία ένα ή δύο ανήκαν στην Ύστερη Βυζαντινή ή στην Τουρκική περίοδο. Ο ίδιος τοποθετεί το θάνατο του αλόγου στον 17ο αιώνα μ.Χ., και όχι στον 17ο αιώνα π.Χ., το οποίο ρίχτηκε σ' αυτόν τον τάφο που είχε λεηλατηθεί πρόσφατα. Μία ανάλυση των οστών του αλόγου θα μπορούσε να δώσει την απάντηση.

Ο τάφος 6 υπήρξε, επίσης, μία έκπληξη. Ήταν ένα αβαθές κούλωμα χωρίς επένδυση σκαμμένο μέσα στη γη. Περιείχε ένα σκελετό εκτάδην. Κοντά στο κεφάλι υπήρχαν δύο αγγεία της Ύστερης Ρωμαϊκής περιόδου κοινού σχήματος. Στο στήθος του νεκρού υπήρχε ένα χάλκινο νόμισμα του Λικίνιου, που είχε κοπεί στην Κύζικο το 311 - 315 μ.Χ.

ΜΥΚΗΝΑΪΚΗ ΘΟΛΟΣ (Πρακτικά 1934, 1935, 1936).

Σε μικρή απόσταση, στα ανατολικά των τύμβων, υπάρχει η Μυκηναϊκή θόλος (Εικ. 4,5). Ανασκάφηκε στα 1930 από τον Σωτηριάδη, ο οποίος είναι ο πρώτος που αντελήφθη ότι τα ορατά κατάλοιπα ανήκαν σε έναν μυκηναϊκό θολωτό τάφο και όχι σε έναν ασβεστοκάμινο.

Σκάβοντας στο εσωτερικό εντόπισε δύο κιβωτιόσχημους τάφους ένας από τους οποίους περιείχε ένα χρυσό κύπελλο. Επίσης, εντοπίστηκε ένας μικρός αριθμός κεραμεικής. Το 1958 η Αρχαιολογική Υπηρεσία άνοιξε το μακρύ δρόμο που οδηγούσε μέσα στη θόλο. Στο εξωτερικό άκρο του δρόμου βρέθηκαν οι σκελετοί δύο αλόγων τοποθετημένοι συμμετρικά.

Μετά από αυτή τη σύντομη επισκόπηση της φυσικής τοπογραφίας και την πλήρη και πλούσια προϊστορική συνέχεια που εντοπίστηκε στο Μαραθώνα, ο καθηγητής Βάντερπουλ στράφηκε προς την Τετράπολη του Μαραθώνα των ιστορικών χρόνων (Εικ. 1).

Στη διάρκεια των μεταρρυθμίσεων του Κλεισθένη, το 506 π.Χ., η Τετράπολη διασπάστηκε εν μέρει. Ο Μαραθώνας, η Τρικόρυνθος και η Οινόη παρέμειναν ενωμένες, εντάχθηκαν στην Αιαντίδα φυλή, και μαζί τους ενώθηκε και ο Ραμνούς. Ο τέταρτος δήμος, ο Προβάλινθος, χωρίστηκε και αποδόθηκε στην Πανδιονίδα φυλή.

Ωστόσο, η Τετράπολη συνέχισε να υφίσταται ως θρησκευτική ενότητα και υπάρχουν μαρτυρίες για τις δραστηριότητές της σε όλη τη διάρκεια της κλασικής αρχαιότητας. Σύμφωνα με τον Φιλόχορο, παραδείγματος χάρη, έστειλε στους Δελφούς δική της αντιπροσωπεία, χωριστά από εκείνη της Αθήνας. Ένα ημερολόγιο θυσιών, χαραγμένο σε πέτρα (IG II², 1385) αναφέρει τις θυσίες που απαιτούνταν από τους μεμονωμένους δήμους και από την Τετράπολη ως σύνολο. Ένα ψήφισμα της Τετράπολης (IG II², 1243) ρυθμίζει ορισμένα χρηματικά ζητήματα μεταξύ των τεσσάρων δήμων και της Αθήνας. Υπήρχαν δύο αντίτυπα αυτού του ψηφίσματος, το ένα τοποθετημένο στην Αθήνα (το οποίο υπάρχει) και το άλλο στο ιερό του Διονύσου στο Μαραθώνα. Σύμφωνα με μία αφιέρωση (IG II², 2933) του άρχοντα της Τετράπολης και ενός αντιπροσώπου από κάθε δήμο, αυτό το ιερό του Διονύσου παρουσιάζεται και πάλι να αποτελεί ένα είδος κέντρου για την Τετράπολη.

Αυτές οι επιγραφές φαίνεται να αποδεικνύουν ότι το Διονύσιο υπήρξε λατρευτικό κέντρο της Τετράπολης. Η πιθανότερη τοποθέτηση του Διονύσου είναι η περιοχή του Πλάσι, που βρίσκεται στις εκβολές του Χάραδρου, μισό χιλιόμετρο περίπου προς τα βόρεια της Παραλίας του Μαραθώνα.

Μετά τις προϊστορικές φάσεις, η επόμενη σημαντική φάση αυτής της θέσης είναι η αρχαϊκή περίοδος, η οποία αντιπροσωπεύεται από έναν στερεό τοίχο περιβόλου και αποθέτες αναθηματικής κεραμικής. Η βορειοανατολική πλευρά αυτού του περιβόλου διατηρείται σε ολόκληρο το μήκος της, δηλαδή 26 μέτρα. Σε κάθε άκρο του σχηματίζει ορθή γωνία η οποία κατευθύνεται 10 μέτρα περίπου προς τη νοτιοανατολική και 15 μ. προς τη βορειοδυτική πλευρά πριν σταματήσει. Ο τοίχος του περιβόλου ήταν μία καλή κατασκευή πολυγωνικής τοιχοδομίας.

Η θέση αυτή είναι γνωστή εδώ και εκατό χρόνια και είχε εξακριβωθεί ότι ανήκε στον δήμο του Μαραθώνα ή σε κάποιο λατρευτικό κέντρο της παλαιάς Τετράπολης, αλλά με την έλλειψη δεδομένων έχει παραμεληθεί από τη βιβλιογραφία. Το 1966, ο Pritchett εντόπισε και πάλι τα ερείπια καθώς και πληθώρα οστράκων και συμπέρανε ότι αυτά αποδείκνυαν τη θέση του δήμου του Μαραθώνα. Σύντομα η θεωρία του υποστηρίχθηκε από τους Μαρινάτο και Θέμελη. Αλλά τα ερείπια αυτά ανήκουν σε κάποιο δήμο; Δεν υπάρχουν ίχνη οικιών ή δρόμοι της κλασικής περιόδου, αλλά μόνο ο περίβολος ενός ιερού επάνω στα κατάλοιπα της Εποχής του Χαλκού. Επίσης, η κεραμική δεν είναι οικιακή, αλλά αναθηματική και δύο δείγματά της - ένα μελανόμορφο με πετεινό και ένα κορινθιακό αλάβαστρο με πτηνό και σφίγγες - έχουν ερμηνευτεί. Πρόκειται μάλλον για έναν οικισμό που σχημάτιζε λόφο της προϊστορικής εποχής ο οποίος εγκαταλείφθηκε κατά τους κλασικούς χρόνους εκτός από το ιερό στο οποίο προφανώς συνέχιζαν να λατρεύονται οι θεοί των παλαιών ημερών. Αν αυτό ευσταθεί, μήπως πρόκειται για το Διονύσιο, το λατρευτικό κέντρο της Τετράπολης; Μια επιγραφή (*IG II², 1243*) μας πληροφορεί ότι το Διονύσιο ήταν ο χώρος όπου τοποθετούσαν τις δικινητικές επιγραφές και δύο από αυτές (*IG II², 2933* και *4774*) που αναφέρονται στο ιερό βρέθηκαν πράγματι στην περιοχή. Η σημασία του Διόνυσου αποδεικνύεται, επίσης, από ένα ωραίο μελανόμορφο πινάκιο το οποίο απει-

κονίζει τον Διόνυσο και τη Σεμέλη και βρίσκεται σήμερα στο Βερολίνο. Το πινάκιο αυτό εντοπίστηκε στο Μαραθώνα, αλλά δεν υπάρχουν στοιχεία σχετικά με το ακριβές σημείο εύρεσής του.

Η ΘΕΣΗ ΤΩΝ ΤΕΣΣΑΡΩΝ ΔΗΜΩΝ

Την εποχή που ο Ευγένιος Βάντερπουλ έδινε τις διαλέξεις Jackson, πίστευε ακόμα ότι ο δήμος του Μαραθώνα έπρεπε να αναζητηθεί στην πεδιάδα που βρίσκεται κάτω από την εκκλησία του Αγ. Δημητρίου, στα ανατολικά του μυκηναϊκού θολωτού τάφου. Παράθετε την έκθεση του Σωτηριάδη σχετικά με τα ευρήματα στην περιοχή, που περιλάμβαναν μία σειρά τάφων που ακολουθούσαν τη γραμμή του σύγχρονου χωματόδρομου που οδηγεί, μετά από το θολωτό τάφο, προς το μουσείο. Οι τάφοι ήταν συγκεντρωμένοι σε δύο νεκροταφεία. Το πρώτο, που βρισκόταν ανατολικότερα και πλησιέστερα στη θόλο, περιείχε 24 γεωμετρικούς τάφους που σχημάτιζαν δύο σειρές από τα ανατολικά προς τα δυτικά. Ένα νεκροταφείο της κλασικής περιόδου βρισκόταν 300 περίπου μέτρα προς τα δυτικά. Περιείχε 11 τάφους, 11 πίθους και 17 πυρές. Οι τάφοι και οι πίθοι χρονολογούνται στον 5ο και 4ο αιώνα π.Χ., ενώ οι πυρές στον 5ο. Σήμερα μπορούμε να προσθέσουμε ένα επιβλητικό ταφικό μνημείο του 4ου αιώνα π.Χ. που ανέσκαψε ο Λιάγκουρας στην ίδια περιοχή (*Α.Δ. 29 Χρονικά* 1973/74 (1979) σ. 64, 66 - 67). Πολύ κοντά στα βόρεια αυτού του μνημείου βρίσκονται τα ερείπια ενός μικρού ναού διαστάσεων 6 X 11 μ. Ο Σωτηριάδης περιγράφει τους κατώτατους δόμους των μαρμάρινων τοίχων, ένα μωσαϊκό δάπεδο από βότσαλα, μεγάλες ποσότητες κεραμεικής - ορισμένη από αυτήν ερυθρόμορφη - του 4ου και 3ου αι. π.Χ., θραύσματα κεράμων, πηλίνη υδρορροή με μορφή λεοντοκεφαλής, θραύσματα μαρμάρινου θρόνου και, τέλος, τους καλοδοουλεμένους βραχιόνες, τα χέρια και τα πόδια ενός μαρμάρινου αγάλματος γυναικείας θεότητας που ταυτίστηκε, προσωρινά, με την Αθηνά.

Από την ίδια περιοχή, γνωστή σαν Όρνιο, κοντά στον μυκηναϊκό τάφο, προέρχεται μία μεγάλη αναθηματική στήλη που φέρει το όνομα του Θεογένη, γιού του Γύλη του δήμου του Προβάλινθου. Τα άλλα κατάλοιπα τοίχων, δωματίων και οικιών που εντοπίστηκαν στην περιοχή από τον Σωτηριάδη πρέπει να ανήκουν σε κάποιον οικισμό. Ο οικισμός αυτός δεν μπορεί παρά να είναι δήμος.

Αν και, αρχικά, ο Ευγένιος Βάντερπουλ πίστευε ότι η θέση αυτή ήταν ο δήμος του Μαραθώνα, το γεγονός ότι στην περιοχή είχαν εντοπιστεί όχι μόνο επιτάφιας πλάκες, αλλά και αναθήματα μιας οικογένειας του Προβάλινθου, τον οδήγησαν τελικά στο συμπέρασμα ότι η θέση αυτή ταυτιζόταν με τον Προβάλινθο.

ΤΡΙΚΟΡΥΝΘΟΣ

Η περιοχή, γενικά, όπου βρίσκεται ο δήμος του Τρικόρυνθου στο βορειοανατολικό τμήμα της πεδιάδας είναι πολύ γνωστή χάρη στην πληθώρα των φιλολογικών πηγών (Στράβων 9.1.22 κ.λπ.). Όπως αναφέρει ο Μαστροκάστας, ο προϊστορικός οικισμός βρίσκεται κοντά στην Μακαρία Πηγή (*ΑΑΑ* VII, 1971, σ. 5). Τα τείχη από ακατέργαστους λίθους επάνω στο λόφο δεν είναι εύκολο να χρονολογηθούν και, οπωσδήποτε, δεν φαίνεται να ανήκουν σε οικισμό, αλλά μάλλον σε κάποιο οχυρό (Mc Credie, *Hesp. Suppl* XI (1966), pp. 37 - 41 και Θέμελης *Δελτίο* 29, 1974, σ. 229). Η θέση του δήμου του Τρικόρυνθου κατά την κλασική εποχή θα πρέπει να τοποθετηθεί σε ένα χαμηλό παρακλάδι ενός λόφου, 2 χιλιόμετρα περίπου στα βορειοανατολικά, σε ένα παλαιό δρόμο που οδηγεί στον Ραμνούντα και που στους «Χάρτες της Αττικής» (Karten von Attika, φύλλο XVIII, Δρακονέρε, κείμενο σ. 49) αναφέρεται ως «Graben Fundamente, und Baustucke». Ο Milchhöfer περιγράφει, σε αυτό το σημείο, μία κρηπίδα με δύο σφονδύλους κιόνων καθώς και μαρμαρίνους κυβόλιθους. Το 1933, ο Σωτηριάδης εντόπισε μία ενεπίγραφη βάση αγάλματος (*Πρακτικά* 1933, σ. 46 - *IG* II², 4338, α, σ. 352) στην ίδια περιοχή, σε ένα σημείο που λέγεται «Μάρμαρα», κοντά στο Κάτω Σούλι. Ο λόφος είναι γεμάτος από οικοδομικούς λίθους και κεράμους.

ΟΙΝΟΗ

Η θέση της Οινόης είναι γνωστή από την εποχή που διασώζεται η ονομασία. Βρίσκεται μακριά από την ακτή, σε ένα σημείο όπου ο Χάραδρος ξεπροβάλλει από το φαράγγι του και κατευθύνεται, ανάμεσα από χαμηλούς λόφους, προς την πεδιάδα (Frazer, *Pausanias' Description of Greece*, II, 438/9). Υπάρχουν, επίσης, πολλές φυσικές πηγές με άφθονο νερό. Μέρος αυτού του νερού συγκεντρωνόταν και διοχε-

τεύοταν σε μία μνημειακή κρήνη από μαρμάρινους κυβόλιθους, κατάλοιπα της οποίας έχουν πρόσφατα μερικώς αποκαλυφθεί.

ΜΑΡΑΘΩΝ

Για τον Ευγένιο Βάντερπουλ, το θέμα του δήμου του Μαραθώνα παρέμεινε ένα αίνιγμα, εφόσον ο ίδιος είχε ταυτίσει τη θέση Βρανά με τον Προβάλινθο. Τελικά, ίσως τα περιχώρα του Πλάσι ή η περιοχή στα νότια, προς το Ηράκλειο, να είναι η λύση, αλλά προς το παρόν, η θέση του εξακολουθεί να αποτελεί πρόβλημα.

ΡΩΜΑΪΚΑ ΚΑΤΑΛΟΙΠΑ

Το δεύτερο αιώνα μ.Χ., χάρη στον Ηρώδη τον Αττικό, εκατομμυριούχο που καταγόταν από το Μαραθώνα, παρουσιάζεται ένας οικοδομικός οργανισμός στην περιοχή. Στο νότιο άκρο της πεδιάδας, κοντά στην ακτή, υπάρχει ένα περίτεχνο ρωμαϊκό λουτρό (Εικ. 6) και στη συνέχεια ένα ιερό των Αιγύπτιων θεών (Graindor, *Herode Atticus*, σ. 186 - 188, Θέμελης, *ΑΔ* 1974 (1977), σ. 239 κ.ε.). Η σχέση τους με τον Ηρώδη δηλώνεται με την ανακάλυψη στην περιοχή μίας προτομής του φιλοσόφου μαζί με εκείνες των Μάρκου Αυρήλιου και Λούκιου Βέρου, που εντοπίστηκαν τον περασμένο αιώνα από τον Fauvel, και που σήμερα βρίσκονται στο Λούβρο.

Η ΕΠΑΥΛΗ ΤΗΣ ΡΗΓΙΛΛΑΣ (Εικ. 1)

«Μάντρα της Γριάς» είναι η σημερινή ονομασία μίας μεγάλης περιοχής στο Μαραθώνα που περιβάλλεται με τείχος από ακατέργαστους λίθους, έχει περίμετρο 3300 μ. περίπου και μία διακοσμητική αψιδωτή είσοδο μπροστά από την οποία υπήρχαν δύο μαρμάρινα αγάλματα με καθήμενες μορφές.

Το 1792 ο Fauvel επισκέφθηκε το χώρο και κατέγραψε μία επιγραφή που είχε ως εξής: «Ομονοίας Αθανάτου Πύλη. Ηρώδου ο χώρος εις ον εισέρχει». Με βάση αυτά τα στοιχεία, τα κατάλοιπα θεωρήθηκαν ως ιδιοκτησία του Ηρώδη του Αττικού. Το 1843 - 44 ο Philippe Le Bas επισκέφθηκε την περιοχή μαζί με ένα ζωγράφο και επιχείρησαν την αναπαράσταση της πύλης. Η αναπαράσταση έδειξε ότι η επιγραφή βρισκόταν στο κλειδί του τόξου της αψιδωτής πύλης. Το

1926 ο Σωτηριάδης ανέστρεψε το κλειδί του θόλου και ανακάλυψε, στην άλλη πλευρά του, μία σχεδόν πανομοιότυπη επιγραφή που είχε ως εξής: «Ομοιοίας αθανάτου πύλη. Ρήγιλλης ο χώρος εις ον εισέρχει». Το 1964, ο Daniel Geagan ανακάλυψε μία τρίτη επιγραφή, αυτή τη φορά σε μία κάθετη παραστάδα στην εσωτερική πλευρά της πύλης. Πρόκειται για ένα επίγραμμα σε τρία δίστιχα που προφανώς συνέθεσε ο ίδιος ο Ηρώδης. Το πρώτο δίστιχο εκφράζει χαρά για την ανέγερση μίας νέας πόλης με το όνομα Ρήγιλλα, το δεύτερο εκφράζει λύπη για την απώλεια της συζύγου του και το τρίτο φιλοσοφική υποταγή στη μοίρα του. Την ίδια εποχή ο Alfred Mallwitz μελέτησε διεξοδικά τους κυβόλιθους και τη νέα αναπαράσταση της πύλης (Εικ. 7). Ο ίδιος κατέγραψε ορισμένα κατάλοιπα μίας έπαυλης που υπήρχε μέσα στον περίβολο. Από αυτές τις τελευταίες μελέτες είναι φανερό ότι πρόκειται για μία ιδιοκτησία που ο Ηρώδης πρόσφερε στη σύζυγό του Ρήγιλλα. Η ιδιοκτησία περιβάλλονταν από ένα τείχος με μνημειακή πύλη και μέσα σε αυτήν υπήρχε μία έπαυλη.

Με βάση τα νέα στοιχεία ότι η ιδιοκτησία ανήκε στη Ρήγιλλα, μπορούμε να εξετάσουμε τη λαϊκή ονομασία «Μάντρα της Γριάς» που χρησιμοποιήθηκε για τα ερείπια. Οι λέξεις ανήκουν στη νεοελληνική γλώσσα, αλλά θα μπορούσαν να είναι και αρχαία ελληνικά, αν άλλαζε λίγο η ορθογραφία και η προφορά. Σήμερα μάντρα είναι ένας περιφραγμένος χώρος, ορισμένες φορές για γελάδια ή πρόβατα, αλλά ήδη από τους πρώιμους χριστιανικούς χρόνους ο όρος χρησιμοποιείται για μοναστήρια που, βασικά, αποτελούνται από ένα σύνολο κτιρίων και περιβάλλονται από τείχος. Θα ήθελα λοιπόν, να θυμίσω ότι η ονομασία δεν είναι σύγχρονη, αλλά ανάγεται στην αρχαιότητα. Αν ίσως ο Ηρώδης ένοιωθε ικανοποίηση στη σκέψη ότι η ιδιοκτησία της συζύγου του ήταν η Αθάνατη Αρμονία, οι χωρικοί της περιοχής την αποκαλούσαν «Μάντρα της Γριάς», εννοώντας την ίδια τη Ρήγιλλα. Μόνο όταν η Ρήγιλλα είχε εντελώς ξεχαστεί η Γριά ταυτίστηκε με ένα από τα αγάλματα που, όπως φαίνεται, ήταν κι αυτό ένα άγαλμα της Ρήγιλλας.

Στις δύο τελευταίες διαλέξεις του ο Ευγένιος Βάντερπουλ ασχολήθηκε με την τοπογραφία της μεγάλης μάχης του 490 π.Χ. και των συνεπειών της.

Είναι σε όλους γνωστή η εξιστόρηση της εκστρατείας και της μάχης του Μαραθώνα από τον Ηρόδοτο.

Η διαμάχη είχε αρχίσει δέκα χρόνια πριν, όταν οι ελληνικές πόλεις της Ιωνίας επαναστάτησαν εναντίον των Περσών και η Αθήνα με την Ερέτρια έστειλαν στρατιωτικές δυνάμεις για να τις ενισχύσουν. Αρχικά, η επανάσταση ήταν επιτυχής και οι Έλληνες κατέλαβαν και έκαψαν τις Σάρδεις. Αργότερα, ωστόσο, η επανάσταση κατεστάλη και το 490 π.Χ., αφού κατέλαβαν την Ερέτρια, οι Πέρσες κινήθηκαν εναντίον της Αθήνας, κάνοντας απόβαση στο Μαραθώνα ο οποίος διέθετε μία αμμώδη παραλία. Η επιλογή του Μαραθώνα έγινε ύστερα από σύσταση του Ιππία, γιού του Πεισίστρατου, γιατί ο χώρος αυτός θεωρείτο ιδεώδης για το ιππικό. Ακολουθώντας την υπόδειξη του Μιλτιάδη, οι Αθηναίοι αποφάσισαν να βαδίσουν προς τον Μαραθώνα και να μην περιμένουν να αντιμετωπίσουν τους Πέρσες στην πεδιάδα της Αττικής. Η πορεία που ακολούθησαν προς το Μαραθώνα έχει γίνει αντικείμενο πολλών συζητήσεων - και συγκεκριμένα, αν ακολούθησαν τον ευκολότερο και πιο επίπεδο δρόμο στα νότια του Πεντελικού ή τον ανώμαλο, αλλά κάπως συντομότερο δρόμο, στα βόρεια, του βουνού. Λαμβάνοντας υπόψη την απόσταση, το πρόβλημα του προορισμού του στρατού είναι αποφασιστικό. Εάν, όπως εξηγήσουμε, το στρατόπεδο των Αθηναίων βρισκόταν στο νοτιότερο άκρο της πεδιάδας, τότε η απόσταση μεταξύ των δύο δρόμων είναι σχεδόν ίδια και είναι μάλλον βέβαιο ότι ο αθηναϊκός στρατός ακολούθησε τον ευκολότερο νότιο δρόμο.

Σύμφωνα με τον Ηρόδοτο, οι Αθηναίοι είχαν στρατοπεδεύσει γύρω από το τέμενος του Ηρακλέους (Εικ. 1, 5). Υπάρχουν σήμερα αρκετά στοιχεία σχετικά με τη θέση αυτού του τεμένους στο νότιο άκρο της πεδιάδας, σε μία περιοχή γνωστή ως Βαλαρία. Τα στοιχεία αυτά είναι δύο επιγραφές που εντοπίστηκαν στην περιοχή. Η πρώτη περιέχει κανονισμούς των Ηρακλείων στο Μαραθώνα (Εικ. 9) και η δεύτερη μία αφιέρωση στον Ηρακλή. Και οι δύο χρονολογούνται στο πρώτο ήμισυ του 5ου αιώνα π.Χ.

Οι Πέρσες είχαν στρατοπεδεύσει προς το βόρειο άκρο της πεδιάδας, κοντά στη θάλασσα και στα πλοία τους. Υπήρχε άφθονο πόσιμο νερό από τη γειτονική Μακαρία πηγή. Έτσι, βλέπουμε τους δύο στρατούς να καταλαμβάνουν από ένα άκρο της πεδιάδας. Την ημέρα

της μάχης οι Πέρσες θα είχαν παραταχθεί κάθετα περίπου προς την ακτή. Οι Αθηναίοι τοποθετήθηκαν μπροστά στο στρατόπεδό τους απέναντι από τους Πέρσες, σε μία απόσταση οκτώ σταδίων. Ο Ηρόδοτος αναφέρει ότι, επειδή οι Αθηναίοι ήταν λιγότεροι, αναγκάστηκαν να αραιώσουν το κέντρο τους για να παρατάξουν τη δύναμή τους σε μία γραμμή ίση με εκείνη των Περσών, αλλά ενίσχυσαν τις πτέρυγές τους. Οι Αθηναίοι επιτέθηκαν τροχάδην και το ασθενικό τους κέντρο διασπάστηκε και υποχώρησε «εξ την μεσόγαϊαν». Αυτό σημαίνει «στο εσωτερικό» και δεν έχει σχέση με τη σύγχρονη «μεσογαία» όπως έχει ενίοτε υποστηριχτεί. Το ηττημένο κέντρο του αθηναϊκού στρατού δεν χρειαζόταν να υποχωρήσει πίσω ακριβώς στο σημείο από όπου είχε ξεκινήσει. Φαινόταν λογικότερο να υποχωρήσει στο εσωτερικό, προς τους λόφους, και όχι κατά μήκος της ακτής. Στο μεταξύ, οι αθηναϊκές πτέρυγες νικούσαν και κατεδίωκαν τους Πέρσες που υποχωρούσαν.

Ένα τμήμα τους υποχώρησε προς το μεγάλο έλος ενώ άλλοι κατάφεραν να φτάσουν στα πλοία όπου όμως συνάντησαν σθεναρή αντίσταση, στη στενή λωρίδα μεταξύ τους έλους και της ακτής, και οι Αθηναίοι κατάφεραν να αιχμαλωτίσουν επτά πλοία. Αυτή η φάση της μάχης κοντά στα πλοία απεικονίζεται σε μία ρωμαϊκή σαρκοφάγο που βρίσκεται σήμερα στην Μπρέσκια.

Οι Αθηναίοι, αφού ανέθεσαν σε δύο φυλές να συγκεντρώσουν τα λάφυρα και να ενταφιάσουν τους νεκρούς, βάδισαν πίσω στην Αθήνα, όσο μπορούσαν πιο γρήγορα φθάνοντας εκεί πριν από τον περσικό στόλο. Όταν οι Πέρσες πλησίασαν στο Φάληρο και διέκριναν τους Αθηναίους παραταγμένους και έτοιμους για μάχη, αναχώρησαν για την Ασία και η μάχη του 490 έλαβε τέλος.

Το κύριο μέλημα, μετά τη μάχη, ήταν η ταφή των νεκρών. Ο Ηρόδοτος αναφέρει ότι, οι απώλειες των Περσών ανέρχονταν σε 6.400 άνδρες, αλλά ως την εποχή του Πausανία δεν υπήρχε ορατή ένδειξη σχετικά με το χώρο ταφής τους: «οι Αθηναίοι υποστηρίζουν ότι έκαψαν τους Μήδους γιατί αποτελεί ιερό και επιτακτικό καθήκον να καλυφθεί ο νεκρός με γη, αλλά εγώ δεν μπόρεσα να εντοπίσω κανένα τάφο γιατί δεν υπήρχε κανένας τύμβος ή άλλη ορατή ένδειξη. Τους μετέφεραν, απλά, σε μία τάφο και τους έρριξαν εκεί φύρδην - μίγδην» (I.32.4). Αν κρίνουμε από μία έκθεση του Hauptmann Eschen-

burg, ο οποίος παρέμεινε επτά μήνες στο Μαραθώνα το χειμώνα του 1884 - 85 κάνοντας έρευνα για τους «Χάρτες της Αττικής», τα οστά των Περσών πιθανόν να έχουν εντοπιστεί. Σαν στρατιωτικός που ήταν, ο Eschenburg έδειξε ενδιαφέρον για τη μάχη και αργότερα δημοσίευσε μία περιγραφή της. Η εργασία αυτή δεν διαβάζεται πλέον γιατί έχει στηριχθεί στη λανθασμένη υπόθεση ότι ο Σωρός δεν αντιπροσώπευε τον τάφο των Αθηναίων, μία γνώμη που είχε επικρατήσει για λίγο μετά από τις ημιτελείς ανασκαφές του Schliemann του 1684, και διατηρήθηκε μέχρι την εποχή των ελληνικών ανασκαφών του 1890. Στον Eschenburg πάντως οφείλεται η έκθεση για τον εντοπισμό μεγάλων ποσοτήτων οστών από πολλές εκατοντάδες νεκρούς που βρίσκονταν διάσπαρτα στην περιοχή της Μεσοσπορίτισσας και πέρα από αυτήν μέχρι το έλος.

Ο Θουκυδίδης μας αναφέρει ότι, ενώ υπήρχε έθιμο εκείνοι που έπεφταν στη μάχη να ενταφιάζονται στον Κεραμεικό, έγινε μία εξαίρεση για εκείνους που έπεσαν στο Μαραθώνα οι οποίοι, χάρη στην ανδρεία τους, τάφηκαν στο πεδίο της μάχης.

Εδώ και αρκετό καιρό έχει γίνει επίσημα γνωστό ότι ο μεγάλος λόφος κοντά στο κέντρο της πεδιάδας αποτελεί το σημείο ταφής των 192 Αθηναίων που έπεσαν στη μάχη. Οι ανασκαφές στο λόφο απέδωσαν κεραμεική που η χρονολόγησή της συμφωνεί με τα παραπάνω δεδομένα, καθώς και κατεργασμένο ξύλο και οστά. Ο Πausanias σημειώνει και άλλες ταφές, εκτός από εκείνες των Αθηναίων, αυτές των Πλαταιέων και των δούλων.

«Τάφος δε εν τω πεδίω αθηναίων εστίν επί δε αυτώ στήλαι τα ονόματα των αποθανόντων κατά φυλάς εκάστων έχουσαι, και έτερος πλαταιεύσι βοιωτών και δούλοις, εμαχέσαντο γαρ και δούλοι τότε πρώτον».

Αυτό ερμηνεύεται συνήθως ως εξής: ότι, δηλαδή, οι Πλαταιείς και οι δούλοι ενταφιάστηκαν σε έναν κοινό τάφο. Ο χώρος που θα μπορούσε να αποτελέσει κατάλληλο σημείο ταφής σημειώνεται από τον Edward Clarke ο οποίος, το 1806, αναφέρει ότι σε μικρή απόσταση από τον αθηναϊκό τύμβο, παρατήρησε έναν δεύτερο «που είχε περίμετρο 80 δρασκελιές και ύψος 13 δρασκελιές». Ο Leake αναφέρει: «Γύρω από τον τύμβο υπάρχουν αρκετά ίχνη αρχαίων μνημείων. Σε

μικρή απόσταση υπάρχει ένας σωρός από χώματα και πέτρες, όχι ιδιαίτερα ψηλός, αλλά που μοιάζει να είναι τεχνητός: ίσως να είναι ο τάφος των Πλαταιέων και των Αθηναίων δούλων» (E. D. Clarke, *Travels in Various Countries of Europe, Asia and Africa* 4. W. M. Leake, *The Topography of Athens and the Demi*, τ. II, σ. 101). Σήμερα δεν υπάρχουν ίχνη αυτού του τύμβου και ούτε εμφανίζεται στα σχέδια του Gell ή του Dodwell του 1805.

Ένα νέο στοιχείο παρουσιάστηκε από τον καθηγητή Μαρινάτο, ο οποίος ανέσκαψε έναν μεγάλο τύμβο στον Βρανά, 2.500 μέτρα δυτικά του σωρού. Ο Μαρινάτος ασχολείτο με την ανασκαφή αρκετών μεγάλων προϊστορικών τύμβων στην περιοχή όταν βρέθηκε αντιμέτωπος με τον μεγάλο αυτό τύμβο που αναφέραμε. Υπέθετε ότι κι αυτός θα ήταν προϊστορικός, αλλά σύντομα ανακάλυψε ότι ανήκε στην αρχαϊκή περίοδο και ότι κάλυπτε τα οστά έντεκα ανθρώπων (Εικ. 8). Σύμφωνα με τον κ. Breitinger, τον Αυστριακό ανθρωπολόγο που κλήθηκε να αναλύσει τους σκελετούς, «οι νεκροί του τύμβου ήταν άνδρες και βρίσκονταν στην τρίτη δεκαετία της ζωής τους». Υπήρχε, επίσης ένας μεγαλύτερος άνδρας, μεταξύ 30 και 40 ετών, καθώς και ένα παιδί ηλικίας 10 ετών περίπου. Η κεραμεική τοποθετείται στις αρχές του 5ου αιώνα π.Χ. και η τεχνοτροπία και χρονολόγησή της ταυτίζονται με εκείνη που βρέθηκε στον αθηναϊκό σωρό. Με βάση αυτό το στοιχείο ο Μαρινάτος συμπέρανε ότι αυτός ο τύμβος κάλυπτε μία ομαδική ταφή νεκρών που ανήκαν στο σώμα των χιλίων Πλαταιέων που πολέμησαν στο Μαραθώνα στο πλευρό των Αθηναίων (Μαρινάτος, ΠΑΕ 1970, σ. 20 - 28). Η θεωρία αυτή προκάλεσε το έντονο ενδιαφέρον του κοινού και έγινε ευρύτερα αποδεκτή. Όμως υπήρχαν προβλήματα και οι διαφωνούντες δεν άργησαν να λάβουν το λόγο (Κουμανούδης, ΑΑΑ 1978, σ. 232 - 242). Οι κυριότερες παρατηρήσεις τους είναι οι εξής: πρώτον, ότι ο Πausanias φαίνεται να υπονοεί ότι υπήρχε μία μόνο ταφή (έτερος στον ενικό) η οποία κάλυπτε τόσο τους Πλαταιείς όσο και τους δούλους και ότι αν συμβαίνει αυτό, η ταφή πρέπει να είναι ο τύμβος που είδαν κοντά στο σωρό ο Clarke και ο Leake, άρα εκείνος που εντόπισε ο Μαρινάτος περισσεύει. Ο Μαρινάτος παρέκαμψε αυτό το πρόβλημα είτε τροποποιώντας το «έτερος» σε «έτεροι» είτε καταλογίζοντας απροσεξία στον Pausanias, και υποστήριξε, στηριζόμενος στο μέγεθος του τύμβου ότι οι Πλαταιείς ε-

νταφιάστηκαν χωριστά από τους δούλους.

Ανέσκαψε το ήμισυ περίπου του τύμβου και θεώρησε σαν δεδομένο ότι υπάρχουν συνολικά 20 ταφές. Οι απώλειες των 10.000 Αθηναίων ήταν 192 άνδρες, έτσι είναι λογικό να συμπεράνει κανείς ότι οι 1000 Πλαταιείς είχαν 20 απώλειες. Οι δούλοι, λοιπόν, δεν θα χωρούσαν στον ομαδικό τάφο και θα πρέπει να έχουν ταφεί αλλού.

Δεύτερο, η παρουσία ενός δεκάχρονου αγοριού μέσα στον τύμβο, δεν χρειάζεται να μας προβληματίζει ιδιαίτερα. Εδώ βλέπουμε την εικόνα ενός αγοριού στο αγγείο Chigi που γέρνει προς τα πίσω το κεφάλι καθώς παίζει αυλό.

Τρίτο, η ταφή του μεγαλύτερου άνδρα είχε σημειωθεί με μία επιτάφια πλάκα όπου υπήρχε χαραγμένο το όνομα Αρχίας σε αττικό αλφάβητο, με το αττικό Χ και όχι με βοιωτικό (Ψ) (SEG 28, no. 34). Το γεγονός αυτό θεωρείται στοιχείο που αποδεικνύει ότι η ταφή δεν ανήκε σε Πλαταιέα, γιατί στην περίπτωση αυτή θα είχε χρησιμοποιηθεί το βοιωτικό Χ και επιπλέον στο όνομα θα έπρεπε να είχε προταχθεί η πρόθεση *επί* σύμφωνα με τη βοιωτική διάλεκτο. Όμως αυτό δεν αποτελεί σοβαρή αντίρρηση, αφού είναι γνωστό ότι οι Πλαταιείς είχαν συμμαχήσει με την Αθήνα για ένα μεγάλο χρονικό διάστημα και ο Αρχίας είχε πεθάνει και είχε ταφεί στην Αττική.

Ο Πausanias δεν αναφέρει τον τύμβο που εντόπισε ο Μαρινάτος στον Βρανά, κι αυτό γιατί βρίσκεται σε απόσταση 2,5 περίπου χιλιομέτρων από τα κύρια μνημεία. Πιθανόν να σημειώνει τη θέση στην οποία είχαν στατοπεδεύσει οι Πλαταιείς.

Έτσι, οι αντιρρήσεις για την ταύτιση με τους Πλαταιείς μπορούν να αποκρουστούν. Επιπλέον, εάν ο τύμβος που εντόπισε ο Μαρινάτος δεν είναι ομαδικός τάφος, τότε τι είναι; Το μόνο που θα μπορούσε να υποθέσει κανείς είναι ότι πρόκειται για κάποιο οικογενειακό τάφο όπως εκείνος που ανέσκαψε ο Στάης στον Βουρνά. Εδώ υπήρχαν αρχικά ορισμένοι τάφοι με μνημεία που προορίζονταν να είναι ορατά πάνω από το έδαφος. Μετά από αυτά, υπήρχε ένας τάφος χωρίς μνημείο και ο Στάης υπέθεσε ότι ο τύμβος είχε υψωθεί ακριβώς για να χρησιμεύσει σαν μνημείο γι αυτόν, καλύπτοντας τα μνημεία που ήδη υπήρχαν. Το τμήμα που ανέσκαψε ο καθηγητής Μαρινάτος ταιριάζει με το γενικό αυτό σχήμα. Αρχικά, οι νεκροί Πλαταιείς ήταν θαμμένοι σε αβαθείς μεμονωμένους τάφους έχοντας καθένας τη δική

του επιτάφια πλάκα και ο τύμβος δημιουργήθηκε αργότερα, σαν ένα είδος μνημείου. Όπως ισχυρίστηκε ο καθηγητής Breitinge, εκείνο που αποκλείει την πιθανότητα να είναι οικογενειακή ιδιοκτησία, είναι η ηλικία και το φύλο των ατόμων που βρίσκονται θαμμένα εκεί.

Η νίκη στο Μαραθώνα ήταν ένα γεγονός για το οποίο, δίκαια, περηφανεύονταν οι Αθηναίοι, που ολομόναχοι όρθωσαν το ανάστημά τους ενάντια στους Πέρσες και τους κατατρόπωσαν. Η περηφάνεια αυτή απεικονίζεται στις πολυάριθμες δωρεές και στα μνημεία που οι Αθηναίοι έχτισαν στην Αττική και στα Πανελλήνια ιερά. *Τρόπαιο*. Το παλαιότερο ίσως από αυτά τα μνημεία ήταν το τρόπαιο, ένα επιβλητικός ιωνικός κίονας ύψους 10 μ. από λευκό μάρμαρο που υψωνόταν στο σημείο του πεδίου της μάχης, κοντά στο μεγάλο έλος, δείχνοντας το σημείο όπου κρίθηκε η μάχη (Εικ. 10). Τα υπολείμματα αυτού του μνημείου βρέθηκαν εντειχισμένα σε έναν μεσαιωνικό πύργο, κοντά στην αρχική τους θέση (*Hesp.* 1966, pp. 93 ff)

ΤΑ ΗΡΑΚΛΕΙΑ

Οι αγώνες αυτοί καθιερώθηκαν προς τιμήν του Ηρακλή, στο τέμενος όπου οι Αθηναίοι είχαν στρατοπεδεύσει την παραμονή της μάχης. Μία επιγραφή των μέσων του 5ου αιώνα π.Χ., που εντοπίστηκε σ' αυτό το σημείο, περιέχει μία αφιέρωση στον Ηρακλή. Μια δεύτερη στήλη που περιλάμβανε τους κανόνες των αγώνων εντοπίστηκε στη Βαλαρία. Αυτός ο εορτασμός είναι πολύ παλιός. Οι κάτοικοι του Μαραθώνα υποστήριζαν ότι ήταν οι πρώτοι που λάτρεψαν τον Ηρακλή σαν θεότητα.

Πριν από τους Περσικούς Πολέμους, η εκδήλωση αυτή είχε προφανώς τοπικό χαρακτήρα, και εορταζόταν κυρίως από τους κατοίκους της Μαραθώνιας Τετράπολης. Ύστερα από την περιφανή νίκη, ήταν φυσικό να τιμούν περισσότερο τον προστάτη τους Ηρακλή και η λατρεία και οι εορτασμοί, ειδικά στο Μαραθώνα, να αποκτήσουν μεγαλύτερη σπουδαιότητα από όση είχαν πριν. Αυτή η υπόθεση οφείλεται στην επιγραφή που αναφέραμε γιατί, από τον τύπο των γραμμάτων, είναι φανερό ότι ανήκει στις αρχές του 5ου αιώνα και αναφέρεται στα αναγκαία μέτρα για την οργάνωση των αγώνων σε Παναττική κλίμακα (Εικ. 9: GRBM 10, 1984 pp. 295 ff). Έτσι, ο εορτασμός έγινε Παναττικός και οι αγωνιζόμενοι προέρχονταν από τις γει-

τονικές πόλεις, τουλάχιστον στο διάστημα μίας ή δύο γενεών μετά την μάχη του Μαραθώνα, γιατί όπως μας πληροφορεί ο Πίνδαρος, ο Εφάρμοστος από τον Ωρωπό, ο Αριστομένης ο Αιγινήτης και κάποιος συγγενής του Ξενοφώντα του Κορίνθιου, νίκησαν σε αυτούς τους αγώνες (Πίνδαρος, Ολυ. ΙΧ, 89 - 90 με σχόλια. Πυθ. VIII, 79. Ολυ. XIII, 110). Σύμφωνα με το σχολιαστή του Πίνδ. Ολυ. ΙΧ, 88, τα έπαθλα των αγώνων αυτών ήταν ασημένιες φιάλες.

Στον κατάλογο των γνωστών νικητών μπορούμε σήμερα να προσθέσουμε και το όνομα του κιθαρωδού Αλκίμαχου, που απεικονίζεται σε μία ερυθρόμορφη πελίκη από το Βρεζονο που βρίσκεται στο Ρλονδίν. Στη σκηνή, τον νικητή κιθαρωδό πλησιάζουν τέσσερις ιπτάμενες νίκες που αντιπροσωπεύουν τις νίκες στα Παναθήναια, στο Μαραθώνα, στον Ισθμό και στη Νεμέα. Ο J. D. Beazley αποδίδει το έργο αυτό στον ζωγράφο του Επιμήδη.

Η λατρεία του Πάνα συνδέεται, επίσης άμεσα, με τη νίκη στο Μαραθώνα. Όλοι γνωρίζουμε την ιστορία του Φειδιππίδη, του Αθηναίου αγγελιοφόρου που, πηγαίνοντας στη Σπάρτη να ζητήσει βοήθεια εναντίον των Περσών, συναντήθηκε στο Παρθένιο με τον ίδιο τον Πάνα που τον ρώτησε γιατί οι Αθηναίοι δεν τον τιμούσαν, παρόλο που τους είχε φανεί χρήσιμος στο παρελθόν και θα τους ήταν χρήσιμος και στο μέλλον. Οι Αθηναίοι πίστεψαν στα λόγια του και όταν η μάχη τελείωσε ίδρυσαν, κάτω από την Ακρόπολη, ένα ιερό αφιερωμένο στον Πάνα και τον τιμούσαν με ετήσιες θυσίες και λαμπαδηδρομίες. Η λατρεία του Πάνα καθιερώθηκε και σε άλλες πόλεις της Αττικής καθώς και στο σπήλαιο της Οινόης. Έχουμε ήδη περιγράψει το σπήλαιο αυτό και τα προϊστορικά ευρήματα. Τα ευρήματα των κλασικών χρόνων ήταν λιγότερα και αποτελούνταν κυρίως από ερυθρόμορφη κεραμική. Υπήρχε επίσης μία επιγραφή του 61/60 π.Χ. αφιερωμένη στον Πάνα και στις Νύμφες, που ρύθμιζε την συμπεριφορά των πιστών μέσα στο σπήλαιο (Εργον 1958, σ. 15 - 22). Το γεγονός αυτό τερματίζει τις πολύχρονες προσπάθειες για τον εντοπισμό του σπηλαίου του Πάνα που αναφέρει ο Πausanias.

Στο σημείο αυτό, με τις λατρείες του Ηρακλή και του Πάνα, τελειώνουν οι διαλέξεις του Ευγένιου Βάντερπουλ.

Οι Διαλέξεις Jackson αποκαλύπτουν το έντονο ενδιαφέρον του Ευγένιου Βάντερπουλ για ό,τι αφορούσε την Ελλάδα, από τη Νεολι-

θική Εποχή ως τους Ύστερους Ρωμαϊκούς Χρόνους. Επίσης αποκάλυπτουν την ευρυμάθειά του, αφού οι αρχαίες πηγές, η επιγραφική, οι παλαιοί περιηγητές και η βαθειά τοπογραφική γνώση όλα χρησιμοποιήθηκαν περικοικιμένον να γραφεί η ιστορία του Μαραθώνα. Με τη δημοσίευση της πρώτης επιγραφής του Ηρακλείου, το 1942 και την ανακάλυψη του μαρμαρίνου τρόπαιου του 1965, ο Ευγένιος Βάντερπουλ έλυσε τα μεγαλύτερα τοπογραφικά προβλήματα της μάχης του 490 π.Χ.

Σας ευχαριστώ που μου δώσατε την ευκαιρία να τιμήσω έναν άνθρωπο που γνώρισε και αγάπησε την Αττική περισσότερο από κάθε άλλο αρχαιολόγο του καιρού του.

JOHN McK CAMP II

ΒΙΒΛΙΟΓΡΑΦΙΑ ΠΡΟΣΦΑΤΩΝ ΕΡΓΑΣΙΩΝ ΣΤΟΝ ΜΑΡΑΘΩΝΑ

- A. Βαβρίτσας, Ειδήσεις εκ Μαραθώνος, AAA I (1968), σ. 230 κ.ε.
- D. Callipolitis - Feytmans, Les plats attiques du tumulus des Platéens à Marathon, AAA IV (1971), σ. 99 κ.ε.
- W. Kendrick Pritchett, Marathon, University of California Publications in Class. Arch. 4 (1960), σ. 137 κ.ε.
- W. Kendrick Pritchett, Marathon Revisited, Univ. Cal. Publ. Class. Studies. Greek Topography. Part 1, 1965, σ. 83 κ.ε.
- W. Kendrick Pritchett, Deme of Marathon: Von Eschenburg, Evidence, Univ. Cal. Publ., Class. St. Greek Topography. Part II, 1969, 1 κ.ε.
- A Mallwitz, Ομονοίας Αθανάτου Πύλη, AM 79 (1964), σ. 157 κ.ε.
- Σ. Μαρινάτος, From the Silent Earth. Marathon, AAA III (1970), σ. 63 κ.ε.
- » Further News from Marathon, AAA III (1970), σ. 153 κ.ε.
 - » Further Discoveries from Marathon, AAA III (1970), σ. 349 κ.ε.
 - » Μαραθών, Έργον 1970, σ. 5 κ.ε.
 - » Μαραθών, Έργον 1971, σ. 5 κ.ε.
 - » Μαραθών, Έργον 1972, σ. 5 κ.ε.
 - » Ανασκαφαί Μαραθώνος, ΠΑΕ 1970, σ. 5 κ.ε.
 - » Ανασκαφαί Μαραθώνος, ΠΑΕ 1971, σ. 5 κ.ε.
 - » Ανασκαφαί Μαραθώνος, ΠΑΕ 1972, σ. 5 κ.ε.
- Ευθ. Μαστροκόστας, Προϊστορική Ακρόπολις εν Μαραθώνι, AAA III (1970), σ. 14 κ.ε.
- Ευθ. Μαστροκόστας, Μαραθώνια μελέται: 2. Προϊστορικός Οικισμός παρά το Κάτω Σούλι, AAA VII (1974), σ. 1 κ.ε.
- E. Vanderpool, Hesperia 11 (1942), σ. 329 κ.ε.
- » Hesp. (1966), σ. 93 κ.ε.
 - » Hesp. (1967), σ. 108 κ.ε.
 - » AJA 70 (1966), σ. 320 κ.ε.
- GRBM no. 10, 1984 (Sterling Dow Festschrift), pp. 295 ff
- P. Themelis, Αρχ. Δελτ. 1974, pp. 242 ff.
- A. Liangouras, Αρχ. Δελτ. (Chron). 1973/4, pp. 64 ff.
- S. Koumanoudes, AAA, 1978, pp. 231 ff.
- J. Van der Veer, Mnemosyne 35, 1982, pp. 290 - 321.

Summary

EUGENE VANDERPOOL'S MARATHON

This paper, given at the kind invitation of the Epimorphotikos Syllogos of Kalyvia, was presented at the session held in honor of the late Eugene Vanderpool. It is a summary of four lectures given by Professor Vanderpool at Harvard University in 1978. Though the lectures were never published, Professor Vanderpool dictated their substance to me several years later. The first lecture was an overview of the topography and prehistory of the plain of Marathon. The second lecture concerned the history of the four demes of the Marathonian Tetrapolis in Classical and Roman times. The third concerned the topography of the great battle of 490 BC, and the fourth discussed the aftermath of the battle. These four lectures make up one of the most complete yet succinct accounts of the history, topography, and archaeology of the plain of Marathon, drawing not only on the assorted excavations carried out by his Greek colleagues but also on Professor Vanderpool's own observations, made during dozens of visits to Marathon over a period of some 50 years. His own contributions - the discovery of the location of the Herakleion and the trophy set up to celebrate the victory - have done much to clarify the topographical problems of the battle to 490. It is hoped that this paper will serve as a fitting memorial to a man who loved and knew Attica better than any other of his generation.

JOHN McK CAMP II

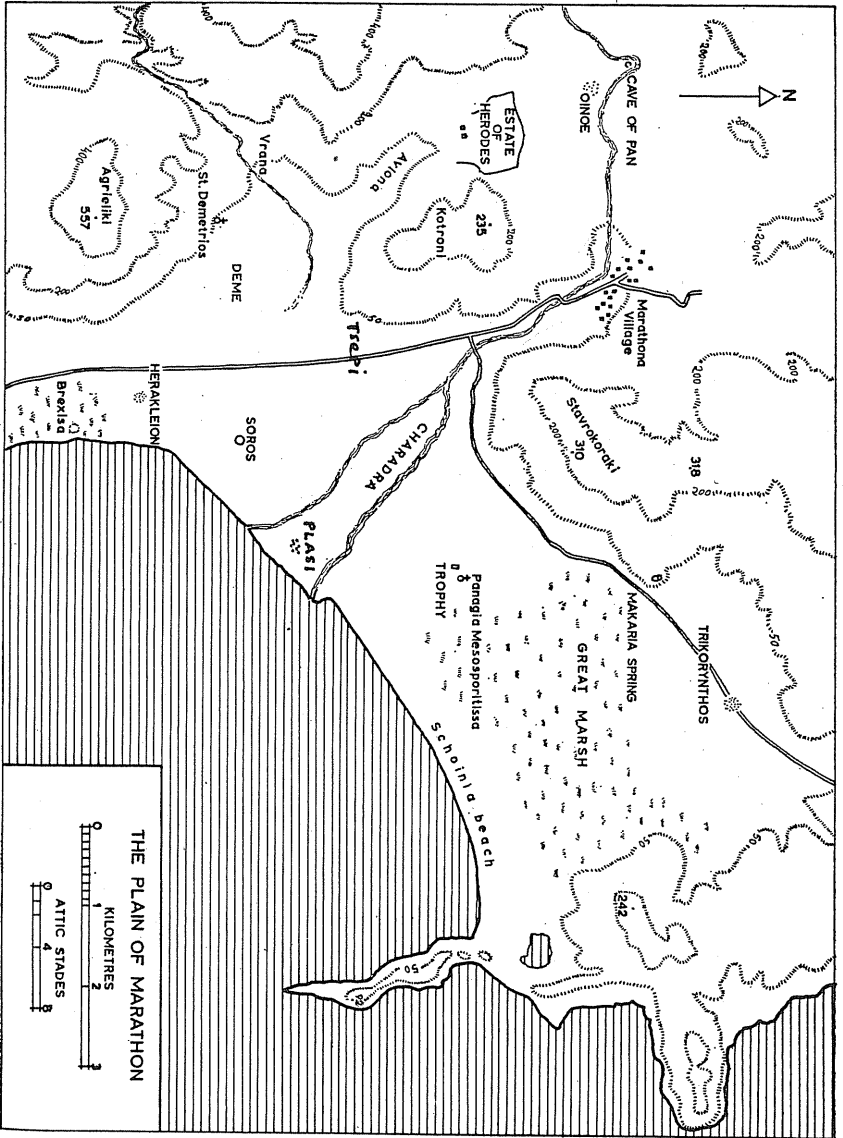

Εκν. 1: Σχέδιο περιοχής Μαραθώνα σχεδιασμένο από την Ηρώ Αθανασιάδη (Hesperia, 1966, p. 104).

Μ Α Ρ Α Θ Ω Ν
ΠΡΩΤΟΕΛΛΑΔΙΚΗ ΝΕΚΡΟΠΟΛΙΣ ΕΙΣ ΘΕΣΙΝ ΤΣΕΠΙ.

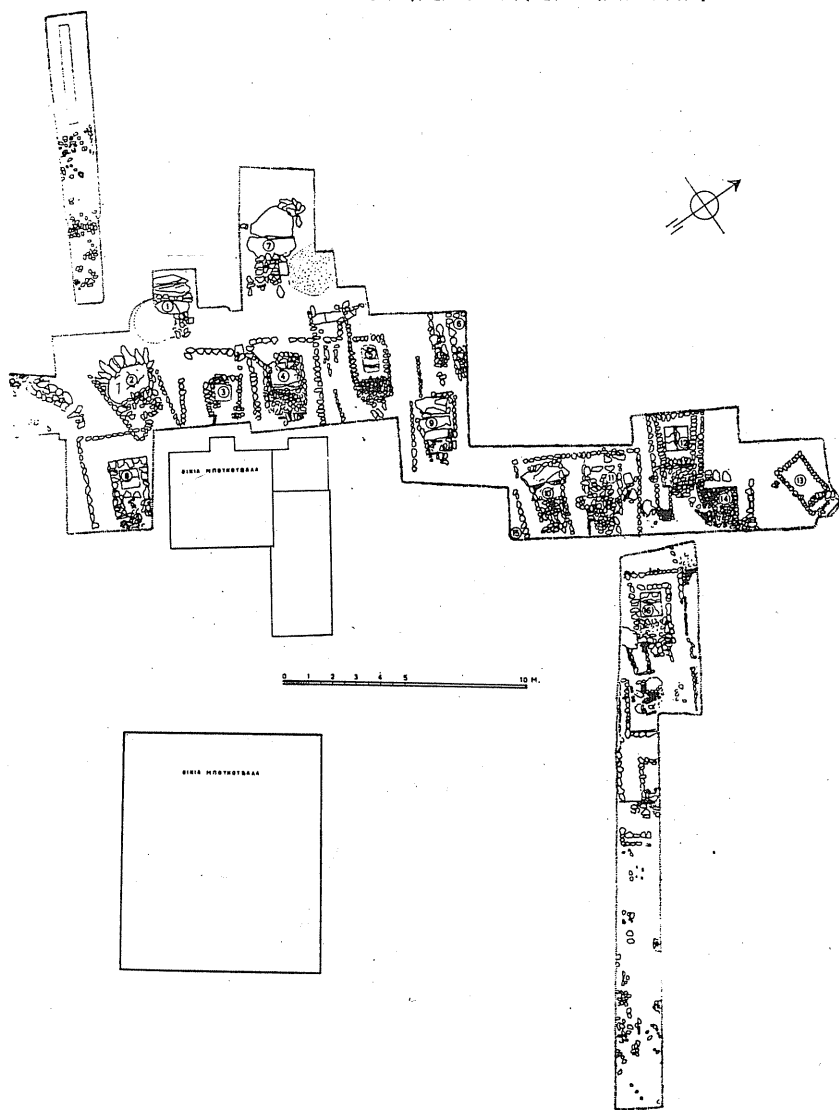

Εικ. 2: Μαραθώνας. Πρωτοελλαδική νεκρόπολη στη θέση «Τσέπι» (Μαρινάτος, ΠΑΕ 1970).

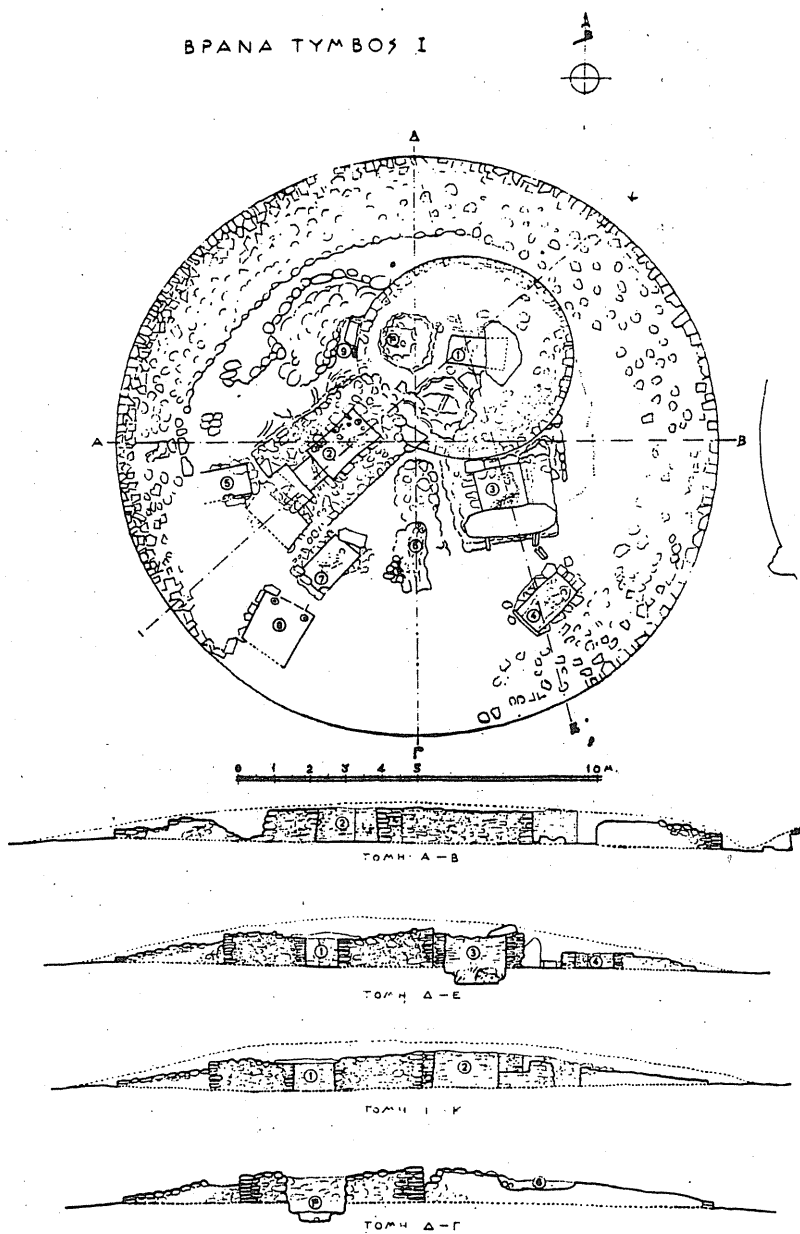

Εικ. 3: Βρανά, Τύμβος Ι. Κάτοψη και τομές (Μαρινάτος, ΠΑΕ 1970).

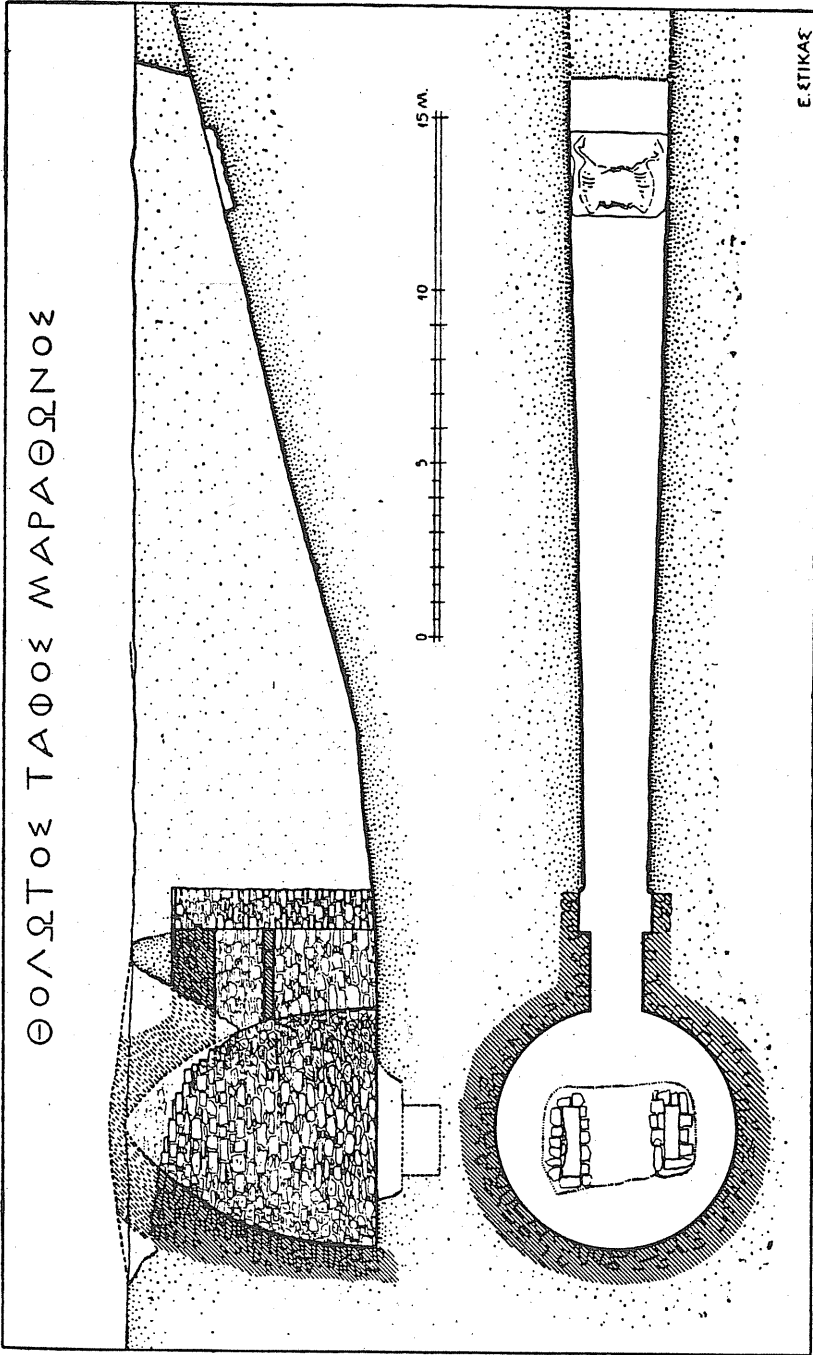

Εικ. 4: Οριζόντια και κατακόρυφη τομή του θολωτού τάφου του Μαραθώνα (ΠΙΛΕ 1958, σ. 17).

EUGENE VANDERPOOL

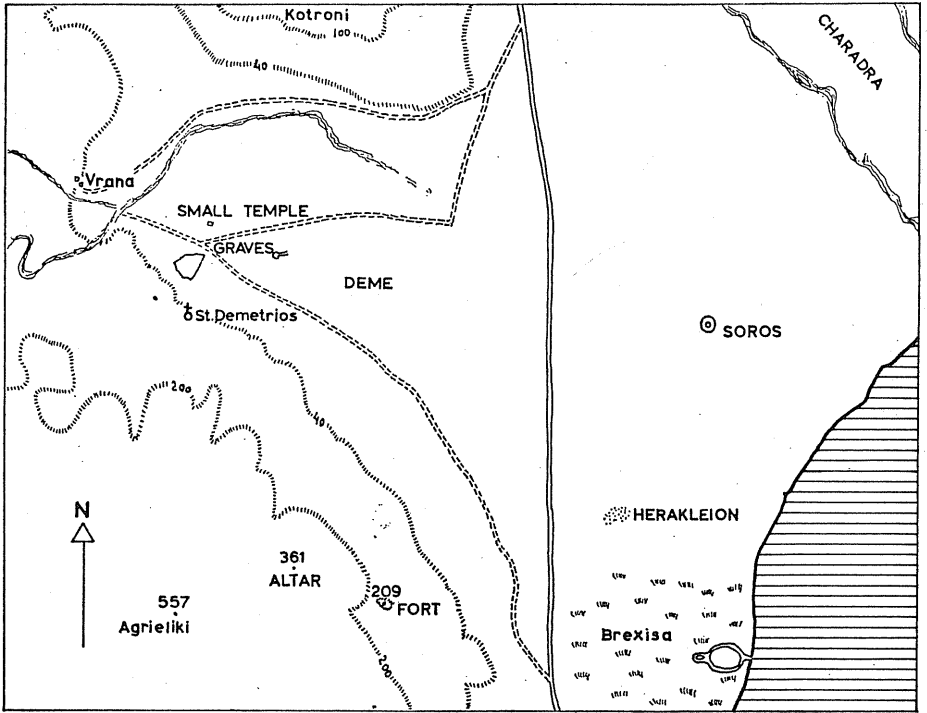

SOUTHERN PART OF PLAIN OF MARATHON

KILOMETRES

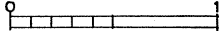

ATTIC STADES

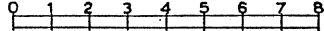

Εικ. 5: Νότιο τμήμα περιοχής Μαραθώνα (Vanderpool, AJA 1966, p. 320).

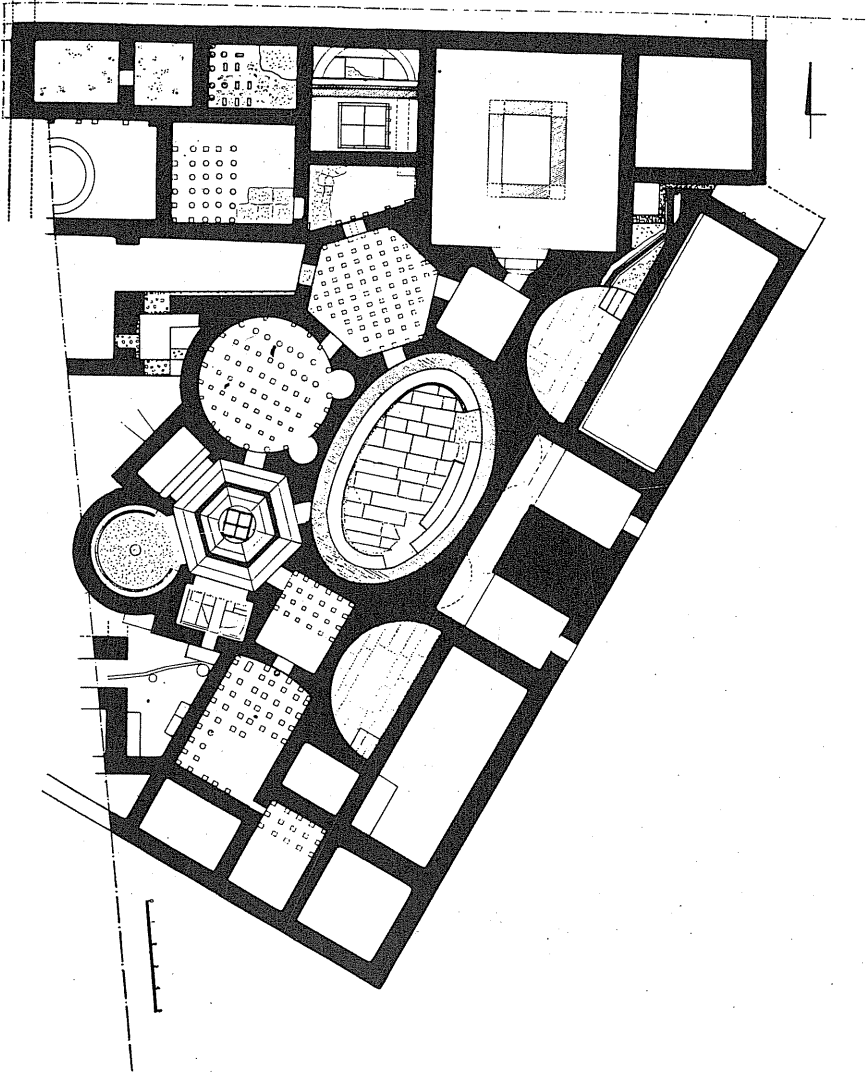

Εικ. 6: Μαραθών, Έλιος Μπρέξίλας. Κάτοψη του ρωμαϊκού βαλανείου, σχέδιο Έλσης Σπαδάρη (Θέμελις, Δεκέτ. 1974).

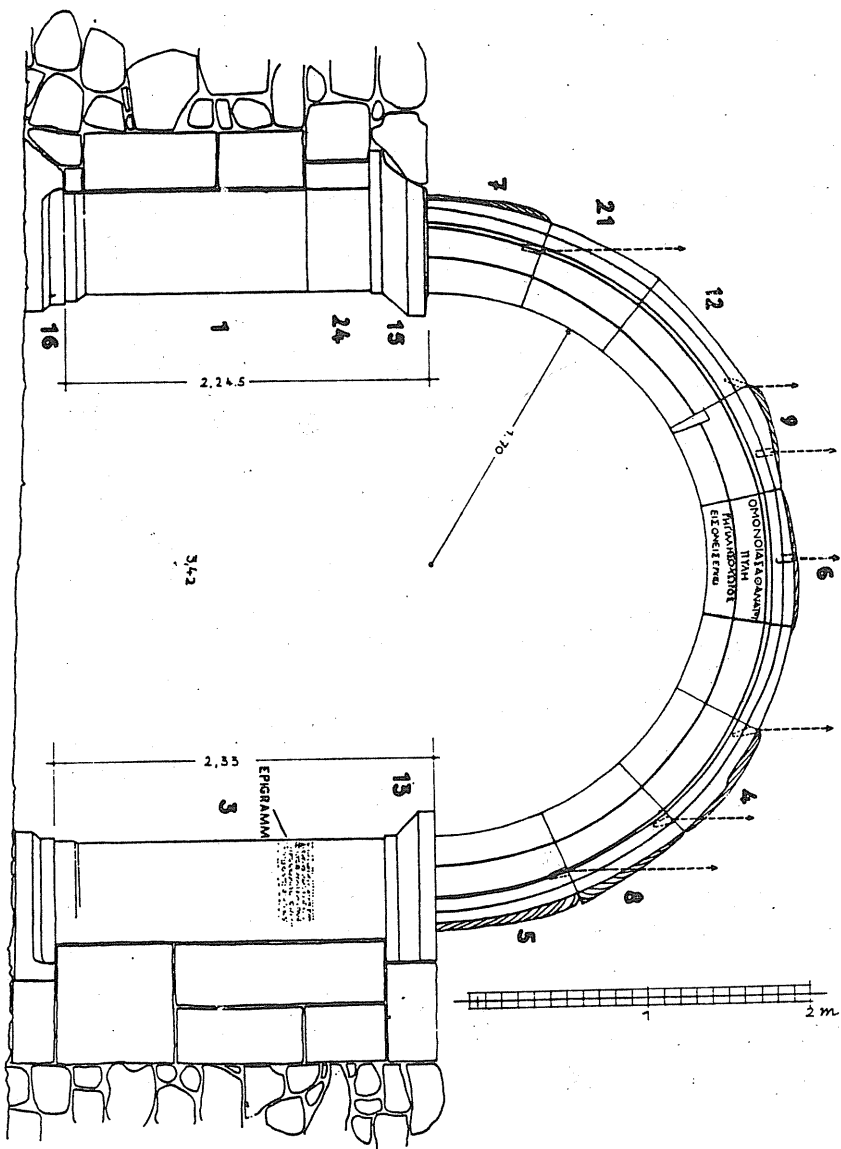

Εκ. 7. Ολυβιονας Αβατων Ηολη (Malwitz, Athen. Mitt. 1964, Taf 3).

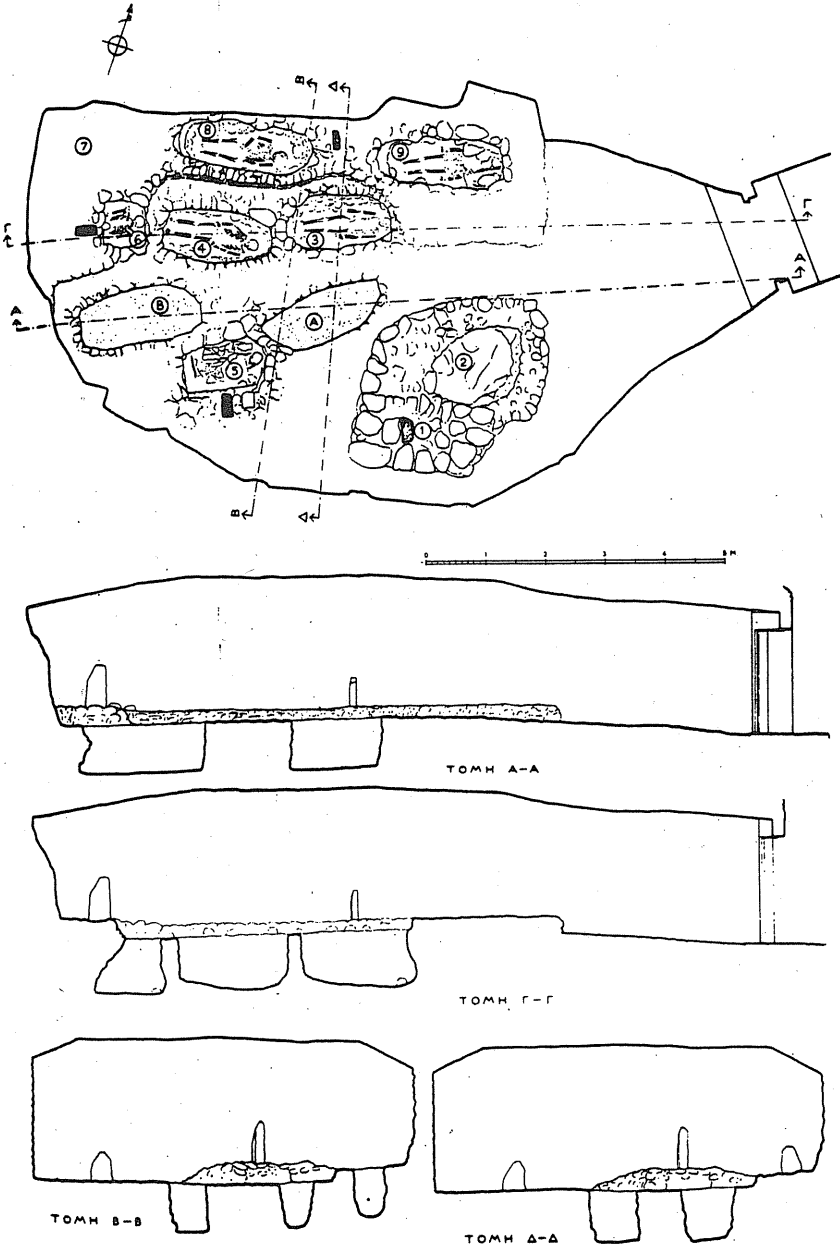

Εικ. 8: Τύμβος Πλαταιίων, κάτοψη εσωτερικού (Marinatos, ΠΑΕ 1970).

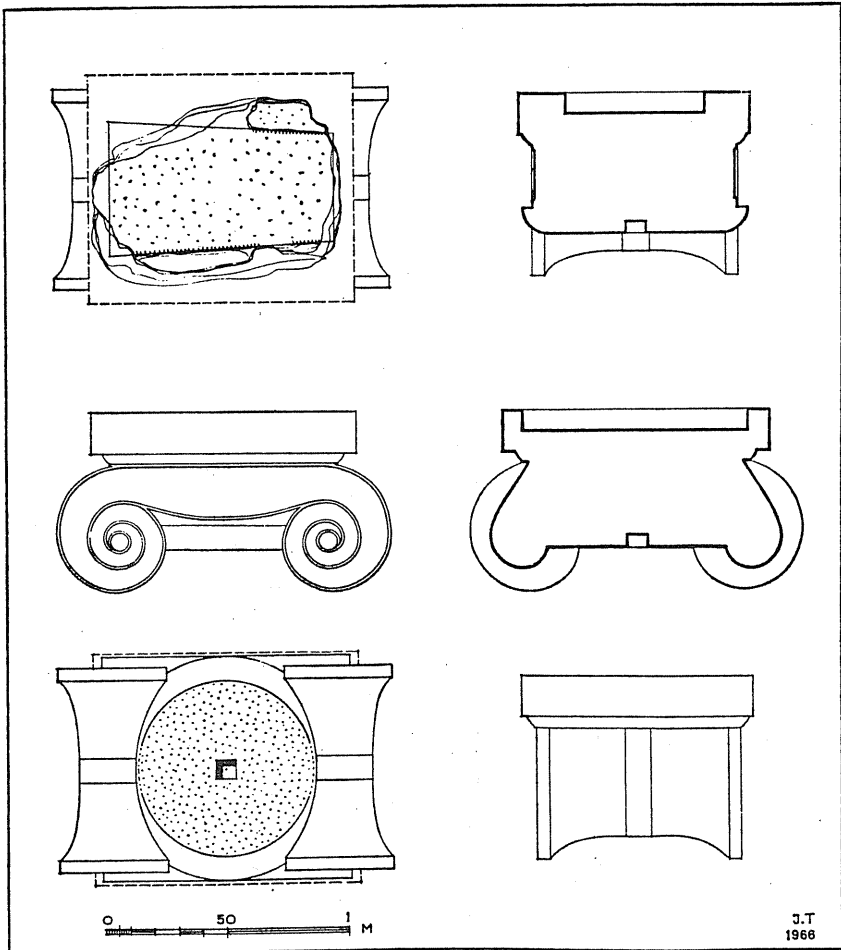

Εικ. 10: Ιωνικό κιονόκρανο, σχεδιασμένο από τον Ιω. Τραυλό (Vanderpool, *Hesperia*, 1966, p 98).